

Datablad AM 300

Tekniske data	Filterklasse	30 dB(A)	35 dB(A)	Boost
Maksimal kapasitet ¹	ePM ₁₀ 50%	210 m ³ /h	275 m ³ /h	315 m ³ /h
	ePM ₁ 55%	205 m ³ /h	270 m ³ /h	315 m ³ /h
	ePM ₁ 80%	180 m ³ /h	240 m ³ /h	305 m ³ /h
Kastelengde (0,2 m/s) ²	ePM ₁₀ 50%	4,25 m	6 m	7 m
	ePM ₁ 55%	4,25 m	6 m	7 m
	ePM ₁ 80%	3,5 m	5 m	6,75 m
Tilluftfilter	ePM ₁₀ 50%, ePM ₁ 55% eller ePM ₁ 80%			
Avtreksfilter	ePM ₁₀ 50%			
Dimensjoner (BxHxD)	1180 x 344 x 705 mm			
Vekt, komplett standardanlegg	85 kg			
Vekt, skap	70 kg			
Vekt, bunnplate	15 kg			
Farge, skap	RAL 9010 (hvit)			
Motstrømsvarmeveksler	Aluminium			
Tetthetsklasse (luftlekkasje) jf. EN1886/EN13141-7	Klasse L2 / A1			
Tetthetsklasse lukkespjeld jf. EN1751	Klasse 3			
IP-kode	10			
Kanaltilkobling	Ø160 mm			
Kondenspumpe (Kapasitet/løftehøyde ved 5 l/t)	10 l/h / 6 m			
Kondensavløp innvendig/utvendig	Ø4 mm / Ø6 mm			
Forsyningsspenning	220-240V/50Hz, ~1N+PE			
Maks opptatt effekt ¹	204 W			
Maks strøm ¹	1,87 A			
Effektfaktor	0,48			
Maks sikring	13 A (1 fase, type B)			
Lekkasjestrøm AC/DC	≤ 0,7 mA / ≤ 0,005 mA			
Anbefalt jordfeilbryter	Type F / Type B			
Elektrisk varmebatteri	Forvarmebatteri	Ettervarmebatteri		
Varmeeffekt	1000 W	500 W		
Nominell strøm	4,35 A	2,17 A		
Termosikring, manuell resett	100 °C	100 °C		
Vannettervarmebatteri				
Nominell varmeeffekt ³	1593 W			
Tilkoblingsdimensjon	1/2" (DN 15)			
Materiale, rør/lameller	Kobber/aluminium			
Åpne-/lukketid motorventil	60 s			
Maks driftstemperatur	90 °C			
Maks driftstrykk	5 bar			

¹ Alle målinger er utført ved normal drift i en standard innbyggingssituasjon med Airmasters anbefalte veggrist, Airmaster Boomerain® Ø160, i et testrom med dimensjonene 8,0 m x 10,0 m x 2,5 m, og med en romdemping på 7,5 dB.

² Kastelengden er målt med 2 °C underkjølt innblåsing med standardinnstilt innblåsingsdiffuser. Innstillingen kan tilpasses, se side 6.

³ Varmeeffekt ved maksimal kapasitet v. 35 dB(A), tur-/returtemperatur 60/40 °C og en væskestrømning på 87 l/t.

Kapasitet med ePM₁₀ 50% / ePM₁₀ 50% filtre ⁴

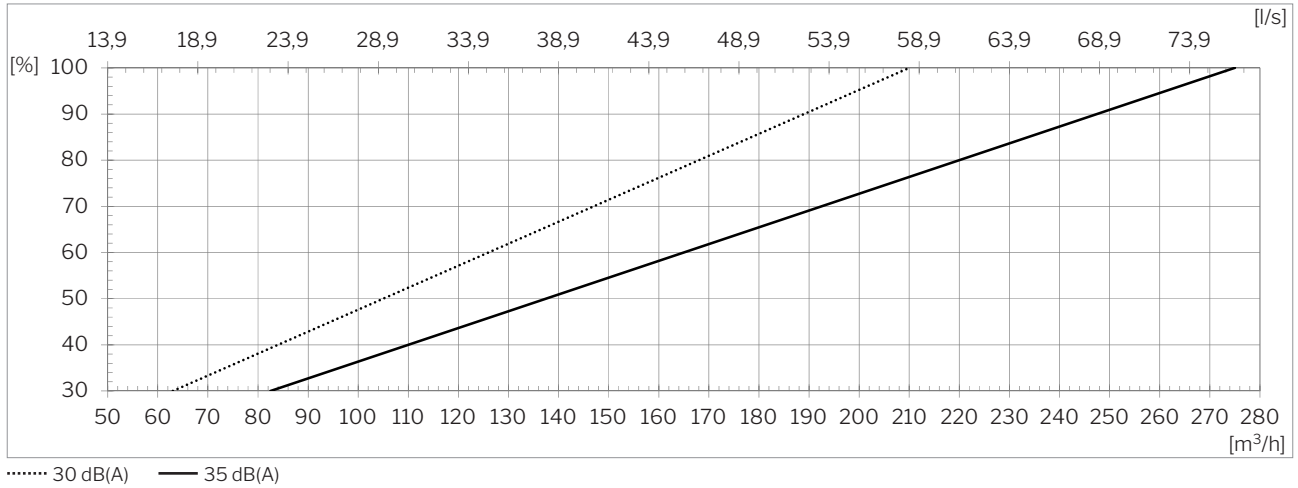

Kapasitet med ePM₁ 55% / ePM₁₀ 50% filtre ⁴

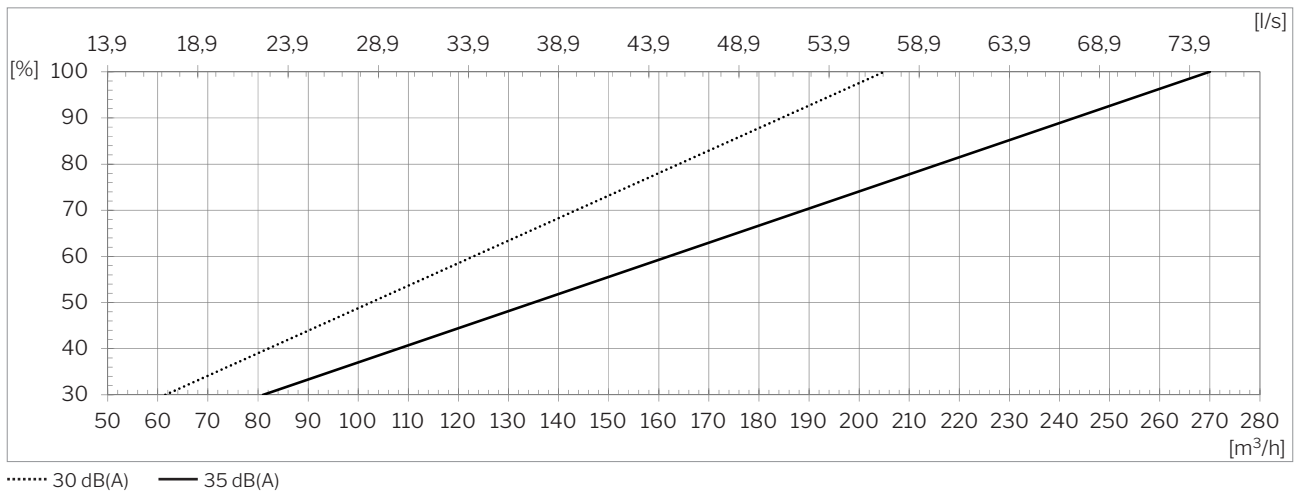

Kapasitet med ePM₁ 80% / ePM₁₀ 50% filtre ⁴

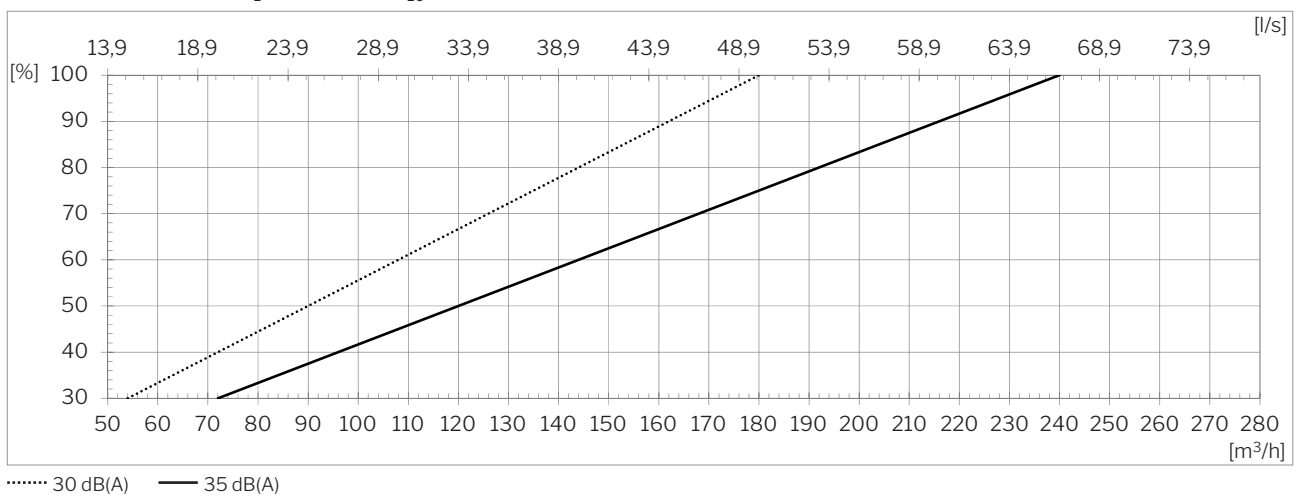

⁴ AM 300 HH, SS og varianter av disse inkl. DI- og DE-varianter.

For AM 300 VV-varianter beregnes luftmengden

$q_{VV, @30dB(A)} = 0,928 \cdot q_v$ eller $q_{VV, @35dB(A)} = 0,928 \cdot q_v$; q_v = luftmengde fra grafen i [m³/h]

SFP med ePM₁₀ 50% / ePM₁₀ 50% filtre

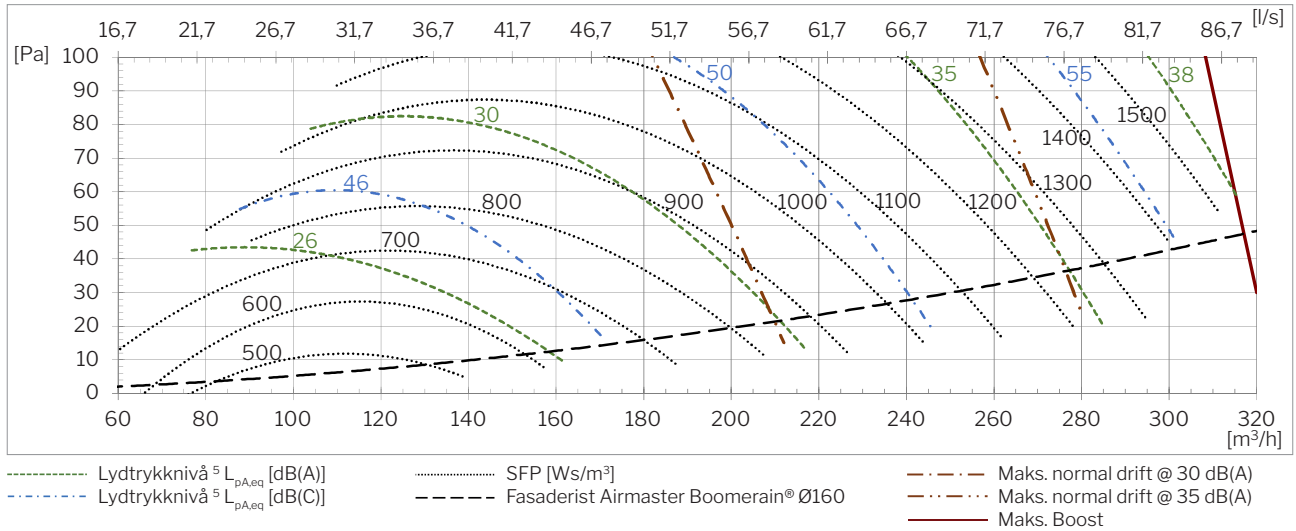

SFP med ePM₁ 55% / ePM₁₀ 50% filtre

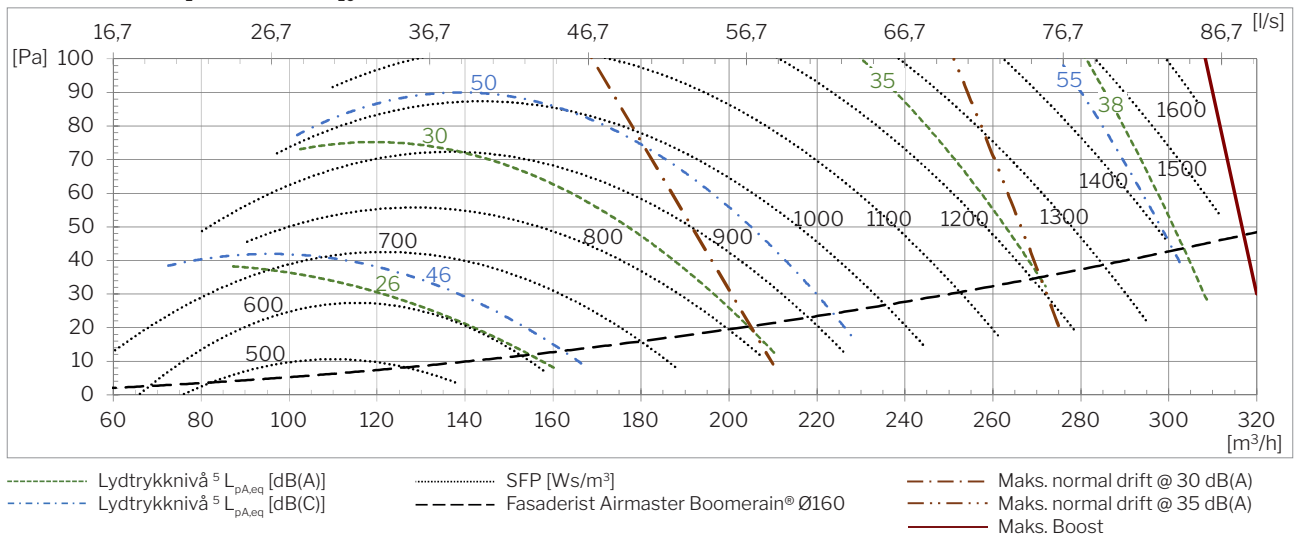

⁵ Lydtrykknivået L_{pA,eq} er målt i en høyde på 1,2 m med 1 m vannrett avstand til ventilasjonsanlegget.

Lydtrykk ^{6,7} $L_{pA,eq}$ iht. Airmaster referansesituasjon

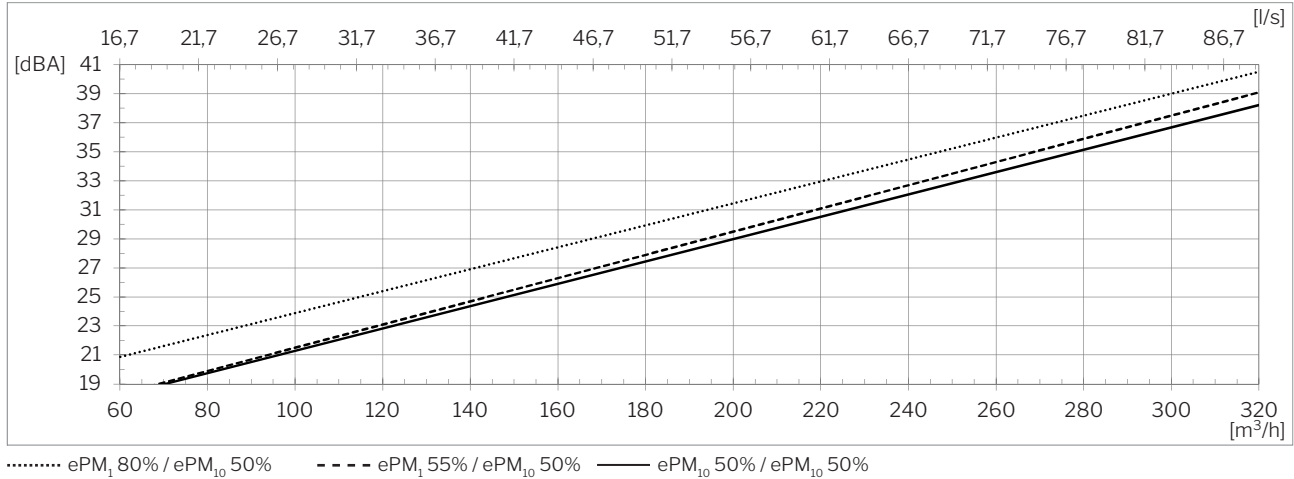

For AM 300 VV-varianter legges lydtrykket $\Delta L_p = 0,00965 \cdot q_v - 0,4$ til lydtrykket $L_{pA,eq}$ fra grafen (q_v : luftmengde i [m³/h]).

Temperatureffektivitet iht. EN 308 og EN 13141-7

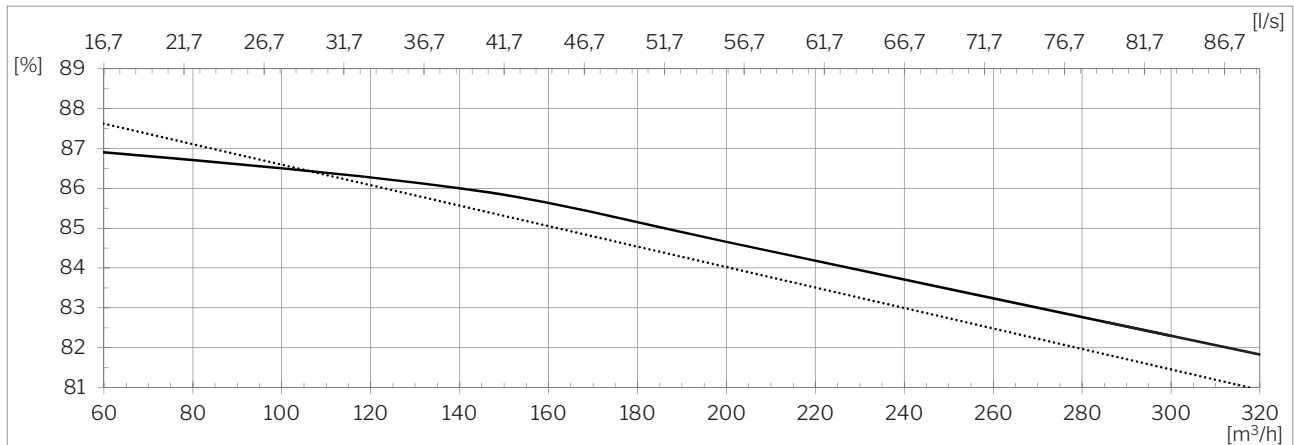

Opptatt effekt ⁷

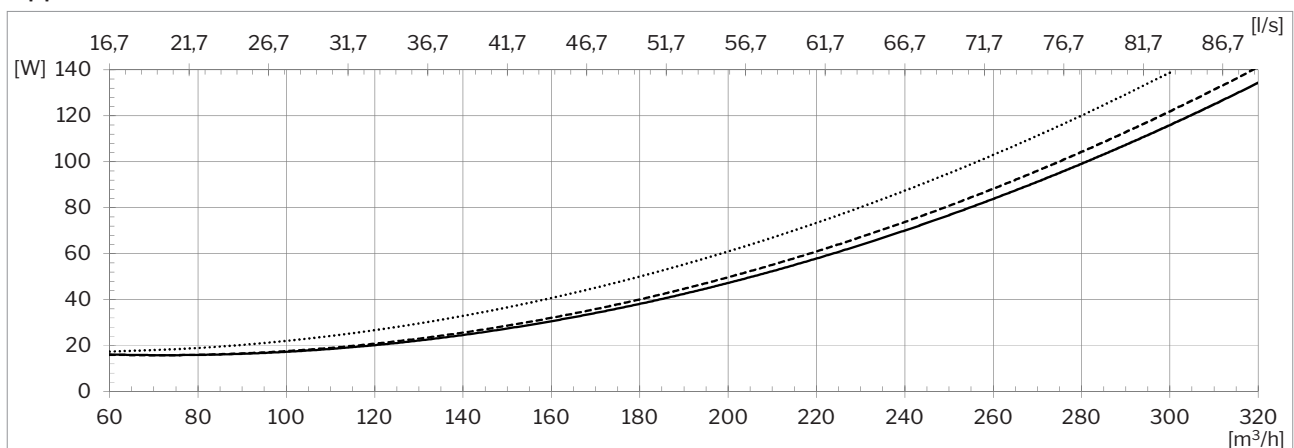

⁶ Lydtrykk $L_{pA,eq}$ er målt i en høyde på 1,2 m med 1 m vannrett avstand til ventilasjonsanlegget.

⁷ AM 300 HH, SS og varianter av disse inkl. DI og DE-varianter.

SFP⁸

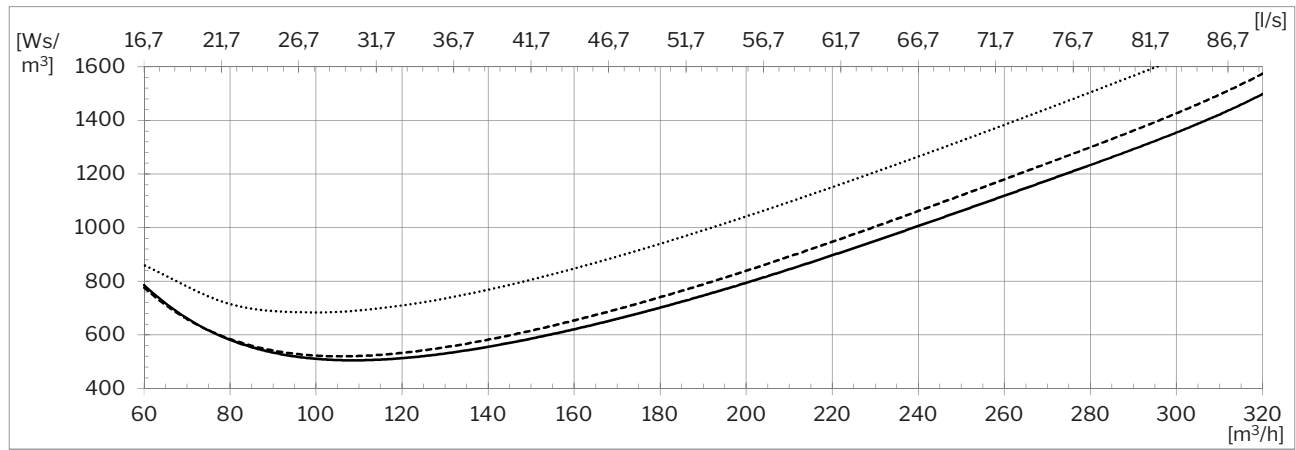

- ePM₁ 80% / ePM₁₀ 50% For AM 300 VV-varianter beregnes $SFP_{VV, ePM1\ 80\%} = 1,07 \cdot SFP$; SFP i [Ws/m³].
- - - ePM₁ 55% / ePM₁₀ 50% For AM 300 VV-varianter beregnes $SFP_{VV, ePM1\ 55\%} = 1,09 \cdot SFP$; SFP i [Ws/m³].
- ePM₁₀ 50% / ePM₁₀ 50% For AM 300 VV-varianter beregnes $SFP_{VV, ePM10\ 50\%} = 1,12 \cdot SFP$; SFP i [Ws/m³].

⁸ AM 300 HH, SS og varianter av disse inkl. DI og DE-varianter.
Ved beregning av SFP er opptatt effekt til drift av vifter tatt med, men ikke til styring, skjermer m.m.

Kastelengde⁹ (0,2 m/s)

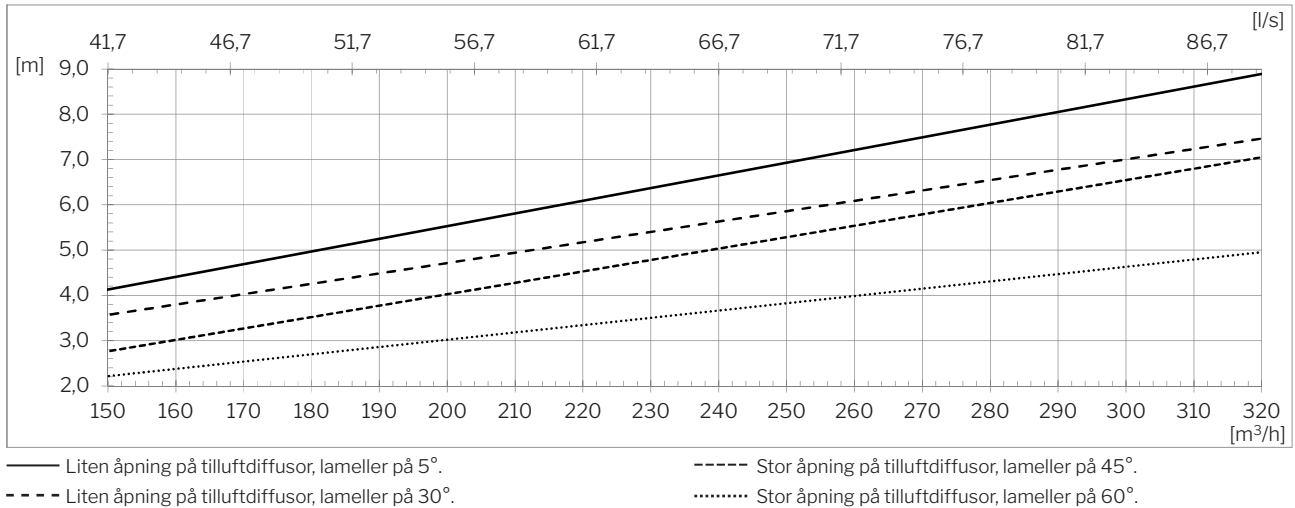

Liten og stor åpning på tilluftdiffusor

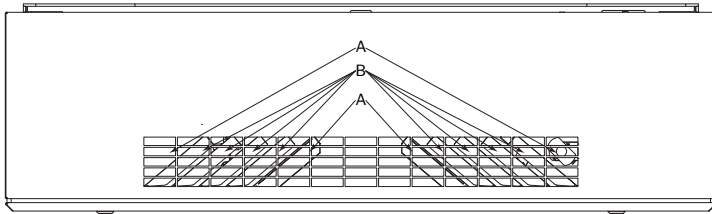

Liten åpning på tilluftdiffusor:
A er lukket, B er åpnet med x° .

Stor åpning på tilluftdiffusor:
A og B er åpnet med x° .

Standard instilling ved leveranse:
Stor åpning på tilluftdiffusor, lameller på 45°

Kastelengde og spredning, sett ovenfra

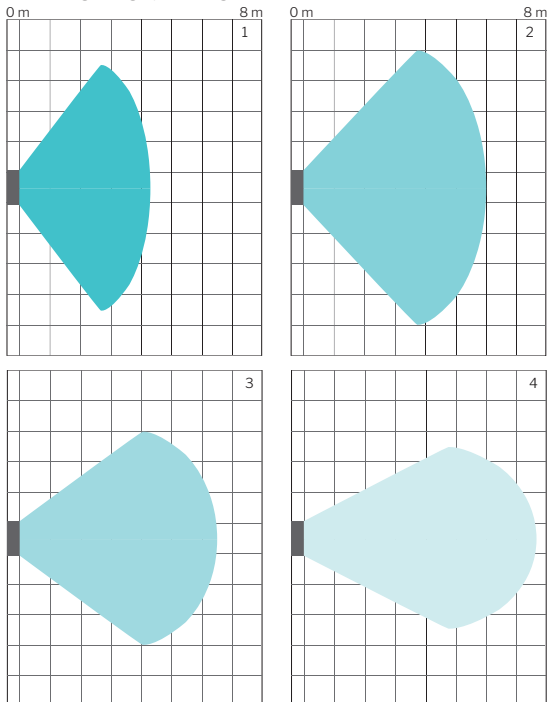

Ventilasjonsanlegget sprer tilluften basert på lamellinnstillingene.

Illustrasjonen viser spredningsmønster og kastelengde ved forskjellige lamellinnstillinger og ved en luftmengde på 275 m³/h:

1. Stor åpning på tilluftdiffusor, lameller på 60°.
2. Stor åpning på tilluftdiffusor, lameller på 45°.
3. Liten åpning på tilluftdiffusor, lameller på 30°.
4. Liten åpning på tilluftdiffusor, lameller på 25°.

En endring av luftmengden har også påvirkning av kastelengde.

Kastelengde, sett fra siden

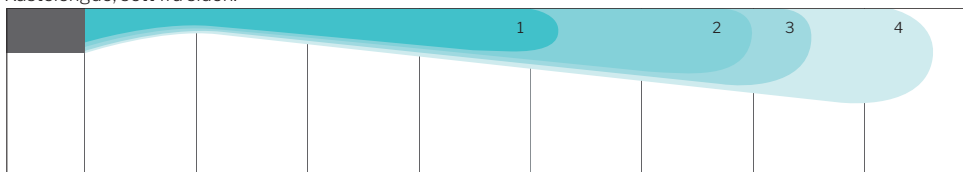

⁹ Kastelengden er målt med 2°C underkjølt tilluft.

AIRMASTER

Versjonsoversikt

Plassering av avkast og inntak

- » Bak (**H**orizontal)
- » På toppen (**V**ertical)
- » På siden (**S**ide)
- » Kombinasjoner

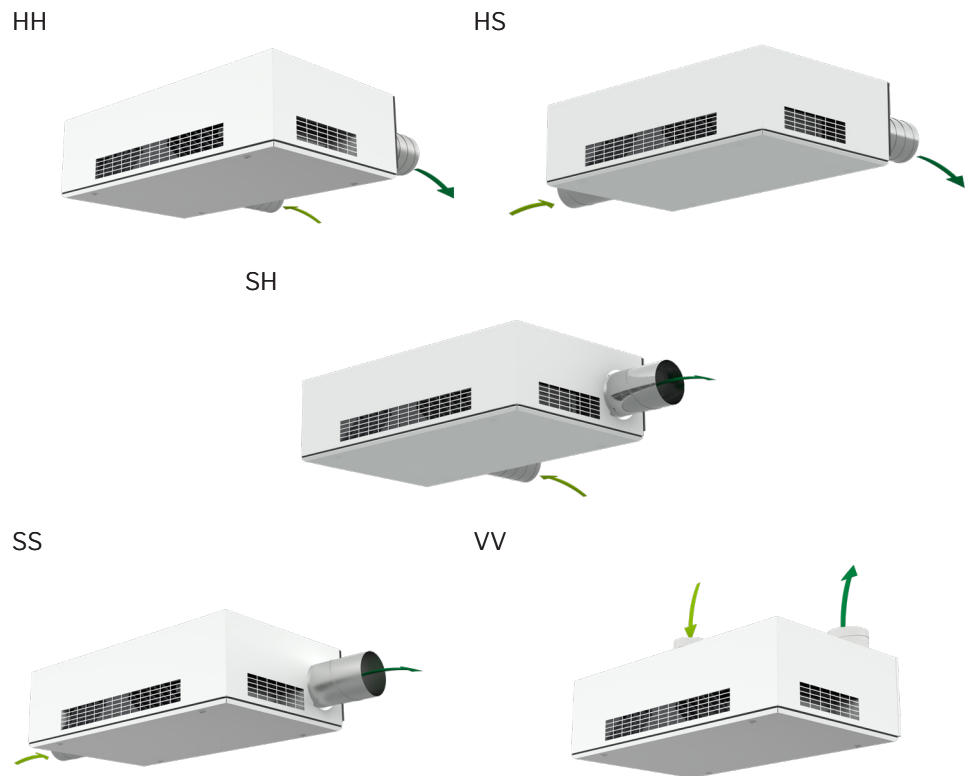

Plassering av tilluft og avtrekk

- » I bunnen (**B**ottom)
- » Kanalført tilluft (**D**ucted Inlet)
- » Kanalført avtrekk (**D**ucted Extract)

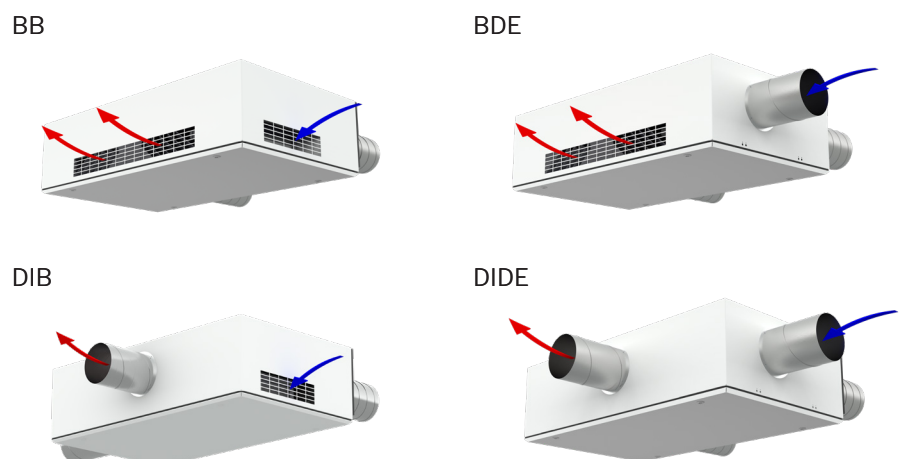

Standard og alternativer

Motstrømsvarmeveksler (aluminium)	x
Entalpi motstrømsvarmeveksler (Polymermembran)	o
Kombinasjons-motstrømsvarmeveksler (Polymermembran)	o
Motordrevet bypass	x
Motordrevet stengespjeld (tilluft)	x
Motordrevet stengespjeld (avtrekk)	x
Elektrisk forvarmebatteri	•
Elektrisk ettervarmebatteri	•
Vannettvarmebatteri	•
Kondenspumpe	•
Servicebryter	•
Elektronisk fuktføler (innebygget)	•
PIR-/bevegelsesføler (veggmontert)	•
PIR-/bevegelsesføler (innebygget)	•
CO ₂ -føler (veggmontert)	•
CO ₂ -føler (innebygget)	•
TVOC-føler (innebygget)	•
CO ₂ -/TVOC-føler (innebygget)	•
Fuktføler (innebygget)	o

X : Standard • : Alternativ o : Spesialvare (ikke lagervare)

Hygrostat (veggmontert)	o
Energimåler	•
Trykkavlaster	•
Tilluftsfiler ePM ₁₀ 50%	•
Tilluftsfiler ePM ₁ 55%	•
Tilluftsfiler ePM ₁ 80%	o
Avtrekksfilter ePM ₁₀ 50%	X
Lysdiode (indikasjon av driftstilstand)	X
Vegg-/takoppheng	•
Takramme	•
Trykkbryter for betjening	•
Betjeningspanel Viva	•
Betjeningspanel Orbit	•
Airmaster Airlinq® Online	•
Airlinq® Online API	•
Airlinq® BMS	•
LON®-modul	o
KNX®-modul	o
MODBUS® RTU RS485-modul	•
BACnet™ MS/TP-modul	•
BACnet™ /IP-modul	•

Prinsippdiagram

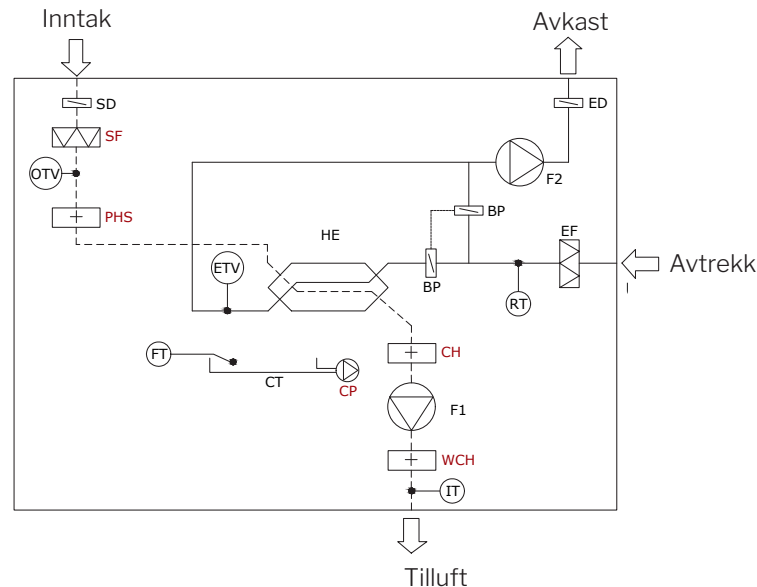

Komponentbetegnelse

BP	Bypasspjeld (motorstyrt)	ETV	Avkasttemperaturføler ventilasjon	OTV	Utetemperaturføler ventilasjon
CH	Elektrisk ettervarmebatteri (option)	FT	Flottør	PHS	Elektriske forvarmebatteri (option)
CP	Kondenspumpe (option)	F1	Tilluftsvifte	RT	Romtemperaturføler
CT	Kondensbakke	F2	Avtrekksvifte	SD	Stengespjeld (tilluft) (motorstyrt)
ED	Avkastspjeld (motorstyrt)	HE	Motstrømsvarmeveksler	SF	Inntaksfilter (option)
EF	Avtrekksfilter	IT	Tilluftstemperaturføler	WCH	Vannettvarmebatteri (option)